



# БУКЛЕТ-ІНСТРУКЦІЯ

## INSTRUCTION BOOKLET



### *Тостер на 2 тости*

2 SLICE TOASTER

**BT-263**



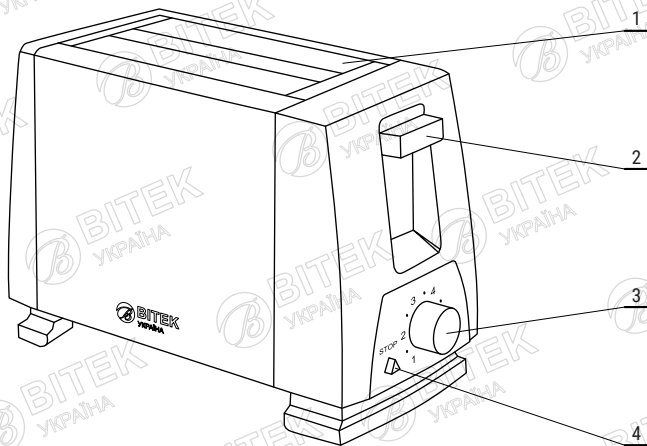

1. Слот для хліба.
2. Важіль підсмажування.
3. Ручка регулювання ступеня підрум'янювання.
4. Кнопка «Стоп/Відміна».

### ВАЖЛИВІ ЗАУВАЖЕННЯ

1. Уважно прочитайте цю інструкцію з експлуатації.
2. Спочатку використовуйте тостер протягом кількох хвилин без хліба. Може виходити дим. Це нормально.
3. Не занурюйте жодну частину цього приладу у воду, щоб уникнути ураження електричним струмом.
4. Слідкуйте за дітьми під час використання цього приладу.
5. Не залишайте прилад без нагляду під час його використання.
6. Завжди використовуйте прилад на сухій і рівній поверхні.
7. Не використовуйте цей прилад на вулиці.
8. Завжди вимикайте вилку з розетки, коли не користуєтеся приладом.
9. Не використовуйте прилад, якщо він не працює належним чином. Будь ласка, поверніть прилад до авторизованого сервісного центру для ремонту.
10. Не дозволяйте шнуру звисати з краю столу.
11. Не торкайтеся гарячих поверхонь цього приладу.
12. Не ставте цей прилад на гарячий газ, духовку або мікрохвильову піч або поблизу них.
13. Не накривайте тостер під час використання.
14. Забезпечте належну вентиляцію під час використання приладу. Зберігайте легкозаймисті матеріали, як штори, одяг, рушники, подалі від приладу.

15. Не використовуйте агресивні абразивні засоби для чищення цього приладу.
16. Не кладіть хліб з джемом у тостер.
17. Не використовуйте тостер без лотка для крихт. Його слід регулярно чистити, щоб запобігти перегріву.
18. Цей прилад призначений лише для домашнього використання.
19. Слідкуйте за тим, щоб діти не гралися з приладом.
20. Температура доступних поверхонь може бути високою, коли прилад працює.
21. В інструкціях має бути зазначено, що прилади не призначені для використання за допомогою зовнішнього таймера або окремої системи дистанційного керування.
22. Цей прилад призначений для використання в побутових і подібних цілях, таких як:
  - кухонні зони персоналу в магазинах, офісах та інших робочих середовищах;
  - фермерський будинок;
  - клієнтами в готелях, мотелях та інших житлових приміщеннях;
  - тип «ліжко та сніданок».

## УВАГА

1. Якщо хліб застряг у тостері, негайно відключіть його від мережі.
2. Очистіть тостер, коли він охолоне.
3. Цей прилад не призначений для використання особами (включаючи дітей) з зниженими фізичними, сенсорними чи розумовими здібностями або відсутністю досвіду та знань, якщо за ними не було надано нагляд або інструктаж щодо використання приладу особою, відповідальною за їх безпеку.
4. Слідкуйте за дітьми, щоб переконатися, що вони не граються з приладом.
5. В інструкціях має бути зазначено, що прилади не призначені для керування за допомогою зовнішнього таймера чи окремої системи дистанційного керування.

## ЯК КОРИСТУВАТИСЯ

1. Підключіть тостер до розетки.
2. Покладіть дві скибки хліба в отвори для хліба.
3. Поверніть ручку керування підсмажуванням у потрібне положення.
4. Натисніть кнопку «Пуск», щоб підсмажити.

## ОЧИЩЕННЯ ТА ТЕХНІЧНЕ ОБСЛУГОВУВАННЯ

1. Від'єднайте прилад від мережі після використання або перед очищенням.
2. Дайте приладу охолонути та очистіть його вологою або м'якою сухою тканиною. Не занурюйте жодну частину приладу у воду!
3. Щоб очистити внутрішню частину, переверніть тостер догори дном і струсіть, щоб випали хлібні крихти.
4. Щоб видалити хлібні крихти, відкрутіть дверцята в нижній частині тостера.

